

Inden man går i gang med at lægge dit nye gulv er det vigtigt at forberede sig grundigt. Der er flere måder at lægge gulv på alt afhængig af materialer, hvilket undergulv man har, med eller uden gulvvarme, osv. Læs derfor denne vejledning grundigt inden du går i gang.

### Forberedelser

Trægulve er et levende materiale der arbejder efter temperatur og relativ luftfugtighed i rummet. At gulvet med tiden kan ændre sig lidt afhængig af årstiden og hvor varmt og fugtigt man har det i rummet, vil derfor helt naturligt.

Inden man går i gang skal man sørge for at rummet er tørt og har den rigtige luftfugtighed. I mindst én uge før gulvet monteres, skal rummet have haft en konstant temperatur på 18 – 24 grader og den relative luftfugtighed bør ligge mellem 40-60%.

I nybyggede huse er det i særdeleshed vigtigt hvis man har beton gulv, at man sikre sig at undergulvet er tørt. Et nyt betongulv vil ofte tage lang tid om at tørre helt igennem. I ældre huse er der måske ikke lagt et kapilærbrydende lag (isolering og dampspærre mellem jord og beton). Dette kan i visse tilfælde give fugtproblemer, også selv om gulvet tilsyneladende ser tørt ud. Det er derfor en god investering at få målt fugtigheden i betonen inden man går i gang. Man kan ofte låne eller leje fugtighedsmålere i byggemarkeder eller hos din lokale tømrermester. De bedste modeller er dem hvor man måler den relative fugtighed i et borehul. For yderligere instruktion, følg vejledningen for den aktuelle måler.

Et tørt betongulv bør ligge på max. 65% RF (Relativ Fugt), Det kan dog accepteres at gulvet lægges ved en restbyggefugt på max 85% RF hvor det må forventes at gulvet vil tørre ud med tiden. Men under alle omstændigheder skal der ALTID udlægges dampspærre.

Har man gulvvarme skal det have været i drift i mindst én uge inden lægningen påbegyndes. Mindst 2 døgn før lægningen af trægulvet slukkes der for gulvvarmen. *Se i øvrigt mere information vedr. gulvvarme længere fremme i denne vejledning.*

Når du har fået dit gulv hjem er det vigtigt at det akklimatiseres. Lad pakkerne ligge i rummet hvor gulvet skal monteres, gerne en uges tid inden montering. Pak ikke gulvet ud før det skal lægges.

### Krav til undergulvets planhed

For at der ikke skal forekomme "bløde områder", dvs. nedbøjning af gulvet og dermed *klapren* mod undergulvet og generende rystelser, bør man kontrollere at undergulvet er plant. Er det et beton gulv, sørg da først for at alle *grater*, dvs. små skarpe forhøjninger i gulvet fjernes. Dernæst kontrolleres gulvet for planhed med en 2 m retholt for *lunker* (fordybninger) og forhøjninger. Normalt regnes der ved planhed med en tolerance på  $\pm 2$  mm med en retholt på 2 m. **Se figur 1.**

Overholder undergulvet ikke disse tolerancer skal det afrettes ved udspartling eller med flydende selv-nivellerende beton. Der findes en række forskellige produkter i handlen. Spørg evt. i byggemarkedet for råd og vejledning.

Har man et undergulv af træplader kontrolleres det ligeledes for planhed og slibes eller udspartles hvis nødvendigt.

### Gulvvarme

Gulvvarme kan anvendes under både Comfort og Prestige gulvene fra ALPO Group. Har man gulvvarme under et trægulv er der følgende ting man bør være opmærksom på:

Temperaturfordelingen skal være jævn. Dvs. at varmerørene skal ligge med en passende afstand i mellem hinanden og nede i gulvet, målt fra overfladen, således at der ikke opstår kolde og varme områder. Har man gulvvarme i et strø- eller bjælkegulv skal der anvendes varmefordelingsplader.

Temperaturen skal være lav. Dvs. overfladetemperaturen må ikke overstige 26-27°C. Dette svarer til en temperatur på undersiden af gulvet på ca. 30 – 32°C. Gulvarmeanlægget bør derfor være forsynet med termostat og automatik til begrænsning af gulvets temperatur. Om muligt kan der monteres en låsbar temperaturbegrænsning så temperaturen ikke overstiger det anbefalede niveau. Tal evt. med din lokale VVS-installatør om råd og vejledning.

Regulering af temperaturen bør foregå langsomt. Hurtige temperaturændringer kan forårsage revner træet.

### Mellemlag, fugt- og dampspærre

For at forhindre at fugt kan trække op fra undergulvet til gulvbrædderne skal der lægges en dampspærre. Ligeledes anbefales det at ligge et tyndt mellemlag af skumplast, gulvpap, filt eller kork materiale for at forhindre *klapre- og trinlyde*. Der findes i handlen mange forskellige produkter, bl.a. kombinerede dampspærre og trinlydsdæmpende materialer.

**Se figur 2.** Eksempler på gulvopbygning **se figur 3**

Ved udlægning af dampspærre er det vigtigt at eventuelle samlinger overlappes med ca. 20 cm, og/eller at samlingerne tapes sammen så fugt ikke kan trænge igennem. Det er en god ide at lade dampspærren gå lidt op af vægen som senere kan afskæres når gulvet er lagt.

### Lægning af gulvet

Svømmende gulve (Comfort og Prestige)

Ved et svømmende gulv forstås at det frit kan bevæge sig i forhold til undergulvet når træet arbejder. Dvs. det ikke er fastgjort til undergulvet, men ligger løst oven på, kun limet i fjer og not. Svømmende gulve lægges altid på fast undergulv af enten beton eller lastfordelende gulvplader. **Se figur 3.**

1:

Sørg for at gulvet er rent og udlæg mellemlag og dampspærre som tidligere beskrevet. Husk overlappning og/eller at tape samlinger. Lad evt. dampspærren gå lidt op ad vægen som senere skæres af.

2:

Start langs den længste væg i rummet. Kontroller evt. om væggen er lige ved at trække en snor som første række brædder lægges efter. *Not-siden* vendes ind mod vægen. Hvis vægen ikke er lige, mærkes brædderne med en klods og en blyant som trækkes langs vægen hvorved man får en streg på brædderne som følger væggen kontur. Sav brædderne til. **Se figur 4.**

Efter brædderne er savet, limes de i enderne i *not* og *fjer* og lægges med en afstand på min. 10 mm til vægen. Brug afstandsklodser så brædderne ikke flytter sig under lægningen. **Se figur 5**

Limningen skal i øvrigt foregå på notens overside med en PVAc-lim. **Se figur 6.** Brædderne slås sammen med enten en slagklods eller et slagjern. Overskydende lim tørres af med det samme med en fugtig klud.

3:

Næste brædderække lægges. Start med et halvt bræt, eller den længde der svarer til det forbandt mønster der passer dig bedst. Hvis muligt brug da altid den overskydende stump fra foregående række for at minimere spild. Dog skal man altid sørge for at brædestødene ikke ligger over for hinanden. Vi anbefaler minimumsafstand mellem brædestød på 20 cm

4:

Huller for rørgennemføringer skal bores 20 mm større end rørets diameter således at gulvet har mulighed for at arbejde. Herefter udskæres en kile som vist på **figur 7.** Kilen limes efterfølgende på plads og dækkes af en rørrøset.

5:

Tilpasning af sidste bræt: Opmærk det som vist på **figur 8.** Det kan i visse tilfælde godt være vanskeligt at nedlægge det sidste bræt, specielt hvis det er meget smalt. Det kan evt. gøres lidt lettere hvis man saver bageste kant lidt skrå og limer/sømmer de sidste 2 brædder sammen inden de lægges på plads. **Se figur 9.** Til sidst slås de helt på plads med enten slagjern, eller presses forsigtigt på plads med et koben.

Der henvises i øvrigt til TRÆ 41 – Trægulve, lægning og reparation som kan købes hos Træbranchens Oplysningsråd på: [www.top.dk](http://www.top.dk)

# Montagevejledning

## Svømmende gulve

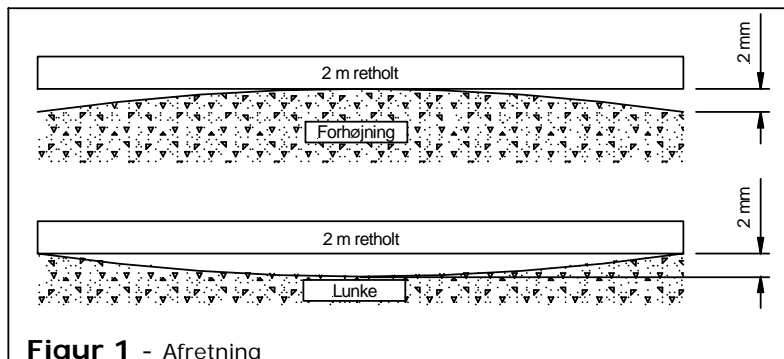

Figur 1 - Afretning

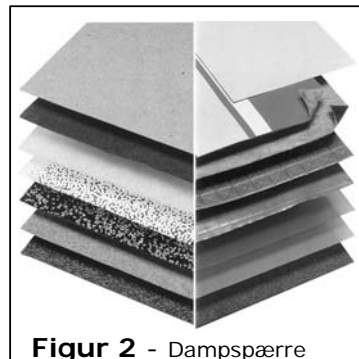

Figur 2 - Dampspærre

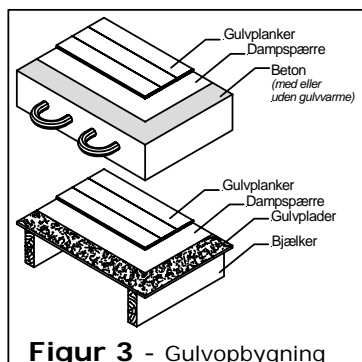

Figur 3 - Gulvopbygning

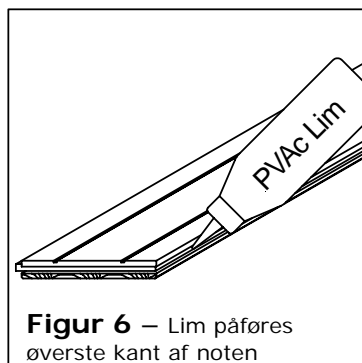
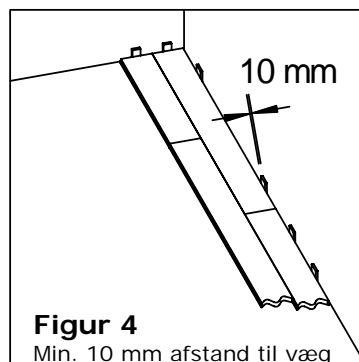
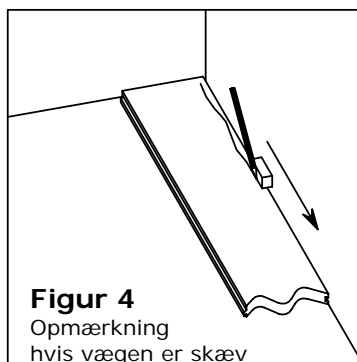

Figur 6 – Lim påføres øverste kant af noten

